

Interior Powered Speaker System

取扱説明書

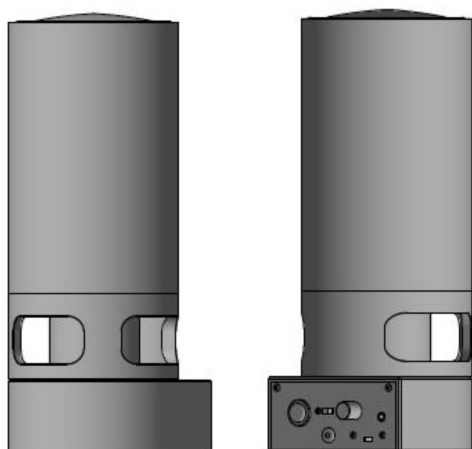

(背面)

Labyrinth 100

アンプ搭載のモノラル・ステレオ切替式です。
モノラルで聞くとR&Lchが合成されて聞こえます。

Labyrinth 200と組合わせてステレオで聞くと
Lchが聞こえ、Labyrinth 200からはRchが聞こえます。

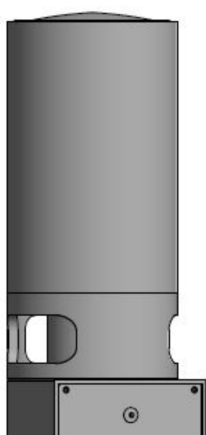

(背面)

Labyrinth 200

Labyrinth 100専用のRch用のスピーカーです。
(アンプ非搭載の為、単独では音楽等を再生出来ません。)

お買い上げ頂きまして有難うございます。
ご使用前にこの「取扱説明書」を良くお読み頂き正しくお使い下さい。

製品特長

◎内蔵アンプには高音質な日本製オーディオICを搭載し、実用最大出力14W(7W×7W)で余裕あるクリアでリアルなサウンドを再生する事が出来るD級アンプ内蔵のスピーカーシステムです。

また、アンプにはモノラル・ステレオ切替SWが有りLabyrinth 100単体の場合、スイッチをモノラルに合わせるとL/Rch合成で聞こえます。Labyrinth 200と組合わせてステレオ再生する時は、付属のコードで両者をつなぎスイッチをステレオに合わせるとLabyrinth 100からはLchがLabyrinth 200からはRch聞こえる切替式です。

◎スピーカーユニットは心地よい音色が魅力的な5cmサイズの多層構造ウッドコーンを採用し、ウッドコーン独特の艶やかな音色と、高域まで素直な特性を持つフルレンジスピーカーです。

また、内磁型磁気回路のため、TV等への影響を最小限にしています。

◎永く高音質で使って頂くことを考え、技術的進歩の早いBluetoothはあえて内蔵せず外付けBluetoothモジュールの接続を想定し、Bluetooth接続をお望みでしたら高音質伝搬が可能で安価な最新型の外付けBluetoothモジュールをご用意ください。

◎外部からの電源ノイズを遮断する為に、絶縁型DC-DCコンバーターを内蔵しています。

付属品

◎Labyrinth 100

- アナログ入力用接続コードX1本 両端3.5mmステレオピンプラグX3m
- USB電源コンセント USBタイプAX2ポート 出力5V2A
- USBケーブル 2.0タイプAオス-マイクロBX1.8m
- 本体下部クッションX4個

◎Labyrinth 200

- Rch接続用コードX1本 両端2.5mmモノラルピンプラグX2m

ご注意ください。

• 梱包材や外箱は、修理および交換時の輸送用として使用する場合があります。ゆがみなどに保管しておいて下さい。もし、開梱時に損傷などが発見された場合や内容物が不足しているときは、お買い上げになった販売店までご連絡ください。そのままではご使用にならないでください。

• 本機に付属しているUSB電源コンセントは出力5V2Aです。それ以上の電力消費量の機器の接続は故障の原因となります。付属のUSB電源コンセント以外を使用されたり、過大な電力消費量の機器を接続したことにより本機が故障した場合、保証の対象外となりますのでご注意ください。

スピーカーの正しい使い方



◎故障したままで使用しない。

万一、故障していたり、煙が出ている、変な臭いがするなどの事が有りましたら中止し、電源プラグをコンセントから抜き、販売店に修理を依頼して下さい。



◎絶対に下部カバーは外さない、改造しない。

本機の下部カバーは絶対にはずさないでください。内部には電圧の高い部分があり、感電の原因となります。内部の点検・整備・修理は販売店に依頼してください。本機を分解、改造しないでください。火災・感電の原因となります。



◎AC100V以外の電圧では使用しない。

本機を使用できるのは日本国内のみです。

電源電圧(交流100ボルト)以外の電圧や船舶などの直流(DC)電源には絶対に接続しないでください。火災・感電の原因に成ります。



◎放熱を妨げない。

アンプ部は電源を入れますと、ある程度発熱します。狭い所、風通しの悪い所に置きますと故障、火災の原因に成ります。



◎水の掛かるところに置かない。

風呂場での使用や水の掛かる可能性の有る所や湿度の高い所での使用はお止め下さい。火災・感電の原因に成ります。

風呂、シャワー室での使用禁止



◎水分の入った容器をそばに置かない。

水分の入った容器をそばに置かないで下さい。こぼれてアンプ内部などに入った場合、火災・感電の原因に成ります。

もし中に入ってしまった時は電源プラグをコンセントから抜き、販売店に修理を依頼して下さい。



◎ほこりや湿気の多い所には設置しない。

このスピーカーはスピーカーユニットが上向きに付いています、ほこりや湿気の影響を受けやすい状態です。定期的にエアダスターなどでスピーカーユニットに溜まったほこりなどを除去してください。



◎接続について

本機を他のオーディオ機器やテレビなどの機器に接続する場合は、それぞれの機器の取扱説明書をよく読み、電源スイッチを切り、説明に従って接続してください。



◎電源コード・電源プラグについて。

電源プラグを抜くときは、電源コードを引っ張らないでください。コードが傷つき、火災・感電の原因となることがあります。必ずプラグを持って抜いてください。長期間、スピーカーを使わない時は安全のため必ず電源プラグをコンセントから抜いて下さい。火災の原因になる事が有ります。

各部の名前と働き

◎Labyrinth 100側

スピーカーユニット
カバー



スイッチ・コネクター類

◎Labyrinth200側

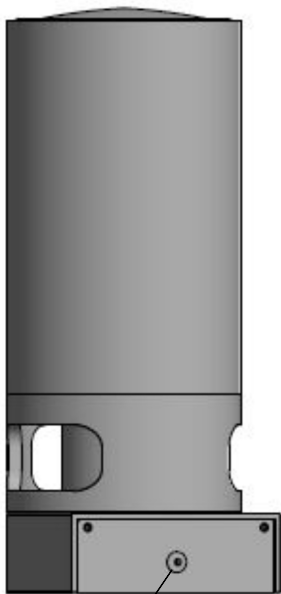

Rch接続用コネクター

スイッチ・コネクター類詳細図 (Labyrinth100)

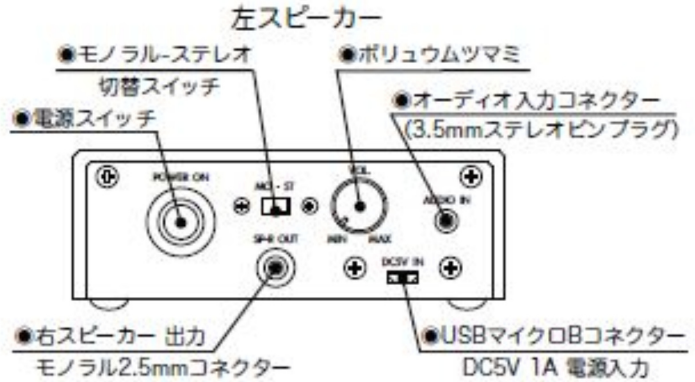

◎電源スイッチ

押すとONでLEDが光ります。もう一度押すとOFFです。

◎モノラル (M0) & ステレオ (ST) 切替スイッチ

スイッチをモノラル (M0) に合わせるとLchとRchが合成されたモノラルで聞こえます。Labyrinth 100単体で聞く時の位置です。Labyrinth100&200を組み合わせるとステレオで聞く時はスイッチをステレオ (ST) に合わせて聞いて下さい。Labyrinth 100からはLchがLabyrinth 200からはRchが聞こえるようになります。スイッチがモノラル (M0) のままだと両方のスピーカーともLch & Rch合成のモノラル音声聞こえる事に成りますので注意して下さい。Labyrinth 100単体で聞く時にスイッチがステレオ (ST) の位置だとLchしか聞こえません。

◎AUDIO IN オーディオ入力コネクター

オーディオ機器・パソコン・CDプレーヤー・Bluetoothモジュールなどのアナログ入力に使用します。3.5mmステレオピンプラグ専用です。

◎音量ボリューム

電源を入れる時はボリュームを絞って下さい。急に大きな音が出る事が有ります。また、音量は音のエチケツを守って適切な音量でお聞きください。

◎DC5V1A電源入力USBマイクロBコネクター

付属品のUSB電源コンセントを接続するコネクターです。付属品のUSB電源コンセント以外は使用しないで下さい。

◎スピーカーRchモノラル出力コネクター

Labyrinth 100とLabyrinth 200を繋いでLabyrinth 200にステレオのRchを出力するコネクターです。接続は、Labyrinth 200に付属の両端2.5mmモノラルピンプラグを使用して下さい。

各種の接続

Labyrinth 100 & 200 接続図

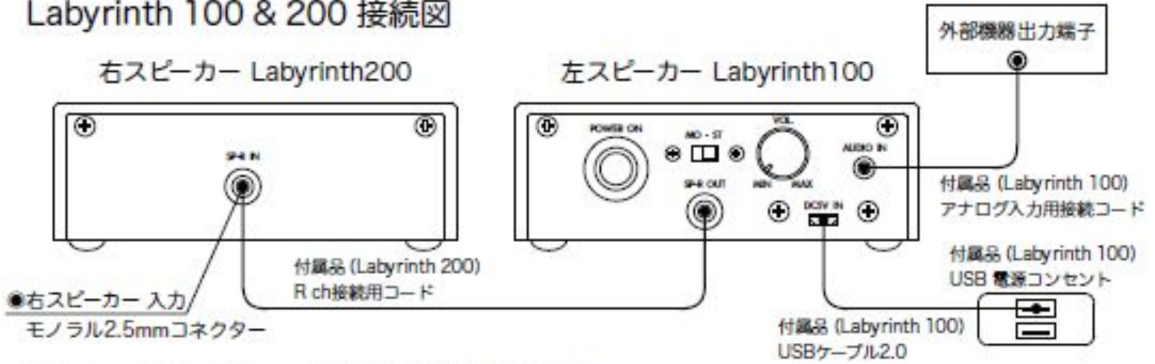

Bluetoothモジュール等外部機器 接続図

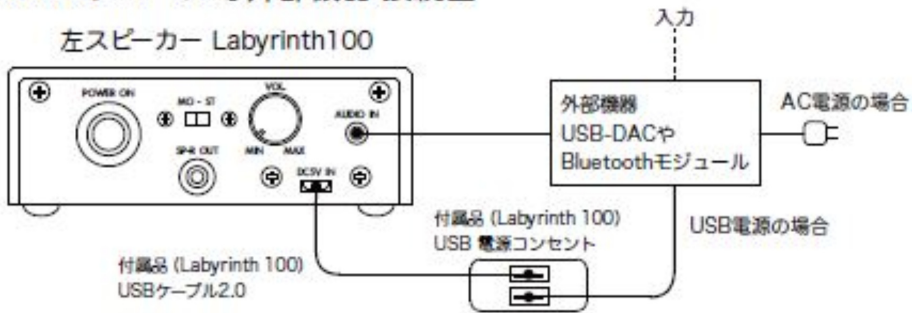

設置と音楽再生

◎DC5V電源を接続します。接続を始める前に電源スイッチがOFFである事を確認してください。電源はDC5V INに付属のUSB電源コンセントから差し込みます。USB電源コンセントは必ずご家庭にある100Vコンセントでご使用ください。

◎AUDIO INに付属の両端3.5mmステレオピンプラグでオーディオ機器・パソコン・CDプレーヤーのアナログ出力を接続します。Bluetoothモジュールを接続する場合は、Bluetoothモジュールの音声出力ピンプラグをAUDIO INに接続し、Bluetoothモジュールの電源入力USBをUSB電源コンセントに接続して下さい。

◎Labyrinth 200を接続してステレオで聞く場合は、Labyrinth 200付属の両端2.5mmモノラルピンプラグでSP-R-OUTとLabyrinth 200背部のSP-R-INコネクターに接続します。

◎スピーカーを設置します。向かって左側にLabyrinth 100のLchを、向かって右側にLabyrinth 200のRchを安定した平面に設置します。Labyrinth 100だけでモノラル音楽を聴く場合はどこに設置して頂いても大丈夫です。

◎電源を入れます。音量ボリュームを中間ぐらいに絞ります。電源スイッチを押してスイッチを入れます。電源が入るとスイッチのLEDが光ります。その後、適度な音量で音楽をお聞かせください。

音量ボリュームは上げ過ぎると音ヒズミやスピーカー破損の原因に成ります。

◎Bluetoothモジュールのペアリングと音出しをします。お使いのスマートフォンやBluetooth出力可能な機器のBluetooth機能をONにします。お使いのBluetoothモジュールのデバイス名を探して接続します。スピーカー及びBluetooth出力機器側のボリュームを適度に調整して、音源を再生して下さい。

Bluetoothの接続については、無線環境の状況によって音切れやノイズが発生することがあります。

無線接続が安定しない場所ではケーブル接続でのご使用をお勧めいたします。

Bluetoothの詳細については各機器の説明書を参照して下さい。

接続についての注意

- ◎ すべての接続が終わるまで、電源プラグをコンセントに差し込まないでください。また、本機に接続する他の機器の電源も入れないでください。
- ◎ SP-R-INコネクターはLabyrinth 200のRchを接続するための専用のアダプターです。他のスピーカーやアンプは接続しないでください。
- ◎ コードのプラグはしっかりと奥まで差し込んでください。接続が不完全だと、雑音や動作不良の原因になります。
- ◎ 付属のアナログ入力用接続コード、電源コードは、いっしょに束ねないでください。音質が悪くなる場合があります。
- ◎ すべての接続が終わるまで、電源プラグをコンセントに差し込まないでください。

設置その他の注意

- ◎ 本機を設置する場所は、温度や湿度の極端に高いところや低いところは好ましくありません。直射日光の当たる所や冷暖房器具の近く、湿気の多いところは避けて下さい。
- ◎ 本機は立てた状態で使用するようになっていますので、寝かせたり、傾けたりしないでください。また、ホコリ等の粉塵が多い場所での使用には適していません。
- ◎ このスピーカーは通常の音量には十分耐えられますが、過大な音量が加えられますと、過大電流による焼損断線事故がスピーカーユニットやアンプ内部などに発生する恐れがありますので、ご注意ください。その結果、火災などの重大な損害が起こり得ます。
- ◎ このスピーカーの下部鉄板部は、ご使用の状況により高温になることがあります。カーテンなどの可燃物への接触や人体への接触で火災や火傷にご注意ください。
- ◎ このスピーカーユニットは内磁型磁気回路のため、TVやパソコンモニター等への影響を最小限にしていますが、もし色むらなどが発生しましたら少し離してご使用ください。

お手入れについて

お手入れについて 表面は時々柔らかい布でからぶきしてください。汚れがひどいときは中性洗剤を薄めた液に柔らかい布を浸し、固くしぼって汚れをふきとったあと乾いた布で仕上げをしてください。固い布や、シンナー、アルコールなど揮発性のものは使用しないで下さい。塗装が損傷します。

このスピーカーユニットは上を向いている構造をしています。ホコリ等が溜まりやすいので定期的にエアードスター等でホコリを除去して下さい。余りホコリが付きますとスピーカーユニットが故障する原因になります。

付属品の本体下部クッションについて

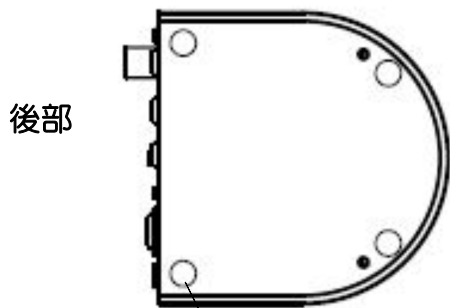

後部

付属の本体下部クッションx4個

より良い音でお楽しみ頂く為に、付属の本体下部クッションのご使用をお勧めします。また、本体下部クッションを使用することで、滑りにくく安定して設置することが出来ます。ネジ位置を避けて3か所に図の様に貼り付けてください。※本体下部クッションはLabyrinth 100・Labyrinth 200共に同じ場所に貼り付けてください。

故障かなと思ったら

下記を見て点検してみてください。また、接続した他機に原因が有る場合も有りますので、他機の取扱説明書も参照しながらご確認ください。それでもなお故障かなと思ったら、販売店にご連絡ください。

◎電源が入らない

原因:電源プラグの差し込み不完全 処置:電源プラグをコンセントにしっかり差し込んで下さい。P5参照

原因:電源アダプターのジャックの差し込み不完全 処置:本体のDC12V INにジャックをしっかり差し込む。P5参照

◎音が出ない

原因:ボリュームつまみが最小になっている。 処置:適当な音量にする。P5参照

原因:各プラグ類のどれかの差し込み不完全か外れている。 処置:各プラグ類を正しく接続して下さい。P5参照

◎右(R)chから音が出ない

原因:スピーカーコードの接続が不完全 処置:スピーカーコードを正しく接続して下さい。P5参照

◎音が小さい

原因:ボリュームつまみの位置が不適切 処置:聞きたい音量に合わせて下さい。P5参照

原因:接続している機器の出力が小さい 処置:接続している他機のボリュームを上げて下さい。P5参照

◎片方のスピーカーからしか音が出ない

原因:接続が不完全 処置:各プラグを正しく接続して下さい。P5参照 処置:スピーカーコードを正しく接続して下さい。P5参照

原因:他機からの音源がステレオで供給されているかお調べください。

◎ブーンというハム音が出る

原因:各プラグ類の接続が不完全 処置:各プラグを正しく接続して下さい。P5参照

原因:テレビ等からの誘導雑音 処理:雑音源より離して下さい。

◎片チャンネルの音しか出ない。合成chモノラルの音しか出ない

原因:モノラル & ステレオ切替スイッチ選択の誤り 処置:P4のモノラル & ステレオ切替スイッチの使い方をよく読んで、その場に合った正しい選択をして下さい。

主な仕様

形式:D級アンプ内蔵フルレンジスピーカー・バスレフ型エンクロージャー

入力インピーダンス:22K Ω

入力感度:280mV

実用最大出力:14W(7W+7W)

定格周波数範囲:120Hz~20kHz

キャビネット内容積:1リッター

外形寸法:Labyrinth 100&200共 114(W)・293(H)・120(D)

質量:Labyrinth100 1.56Kg Labyrinth200 1.46Kg

使用スピーカー:フルレンジ5cmウッドコーンスピーカー(4 Ω)

外部入力端子:アナログ入力x1個(3.5mmステレオピンプラグ)

外部出力端子:ステレオ時Rchx1個(2.5mmモノラルピンプラグ)

電源:AC100V(50/60Hz)(付属品のUSB電源コンセント DC5V2A使用時)

消費電力:10W

その他:内磁型磁気回路(防磁設計)

保証書

Labyrinth 100&200

本書は、お買い上げ日から下記期間中に故障が発生した場合に、下記の保証規定により無料修理を行うことをお約束するものです。

お買い上げ日*

保障期間

お買い上げ日より1年間

お客様・お名前

ご住所 〒

販売店・住所・店名*

販売店様へ： *印欄は販売時に必ず記入して下さい。記入のない場合は保証しかねる場合があります。

保証規定

- 取扱説明書などの注意書きに従った正常な仕様状態で故障及び損傷した場合には、無料にて修理致します。
- 保証期間内に、故障などによる無料修理をお受けになる場合には、お買い上げの販売店にて保証書をご提示のうえ、修理をご依頼ください。
- 補償内容は本製品自体の無料修理に限ります。保証期間内におきましても、その他の保証は致しかねます。
- 保証期間内に置かましても次の場合には有料修理になります。
 - ①使用上の誤り、不当な修理、改造などによる故障及び損傷
 - ②お買い上げ後の落下などによる故障及び損傷
 - ③火災、地震、落雷、異常電圧その他の天災地変による故障及び損傷
 - ④一般家庭用以外(例えば業務用の長時間使用、車両、船舶への搭載)に使用された場合の故障及び損傷
 - ⑤お買い上げ後の移動、輸送又は什器備品などとの接触による故障及び損傷
 - ⑥接続する他の機器の異常により生じる故障及び損傷
 - ⑦製品表面の塗装、蒔絵加工の日光などの紫外線による劣化及び損傷
 - ⑧本書の提示が無い場合
 - ⑨本書にお買い上げ年月日、お客様名、販売店名の記入の無い場合、あるいは字句を書き替えられた場合
- 本書は日本国内においてのみ有効です。
- 本書は再発行致しませんので紛失しない様に大切に保管して下さい。

*この保証書は本書に明示した期間、条件のもとにおいて無料修理をお約束するものです。したがって、この保証書によって保証書を発行している者(発行責任者)、及びそれ以外の事業者に対するお客様の法律上の権利を制限するものではありません。保証期間経過後の修理などについてご不明の場合は、お買い上げの販売店にお問い合わせ下さい。

*保証期間経過後の修理用部品の保有期間についてはお買い上げの販売店にお問い合わせ下さい。

*本機の仕様および外観は予告なく変更することがあります。