

パイプクランプ本体に六角ボルトを使用する場合例

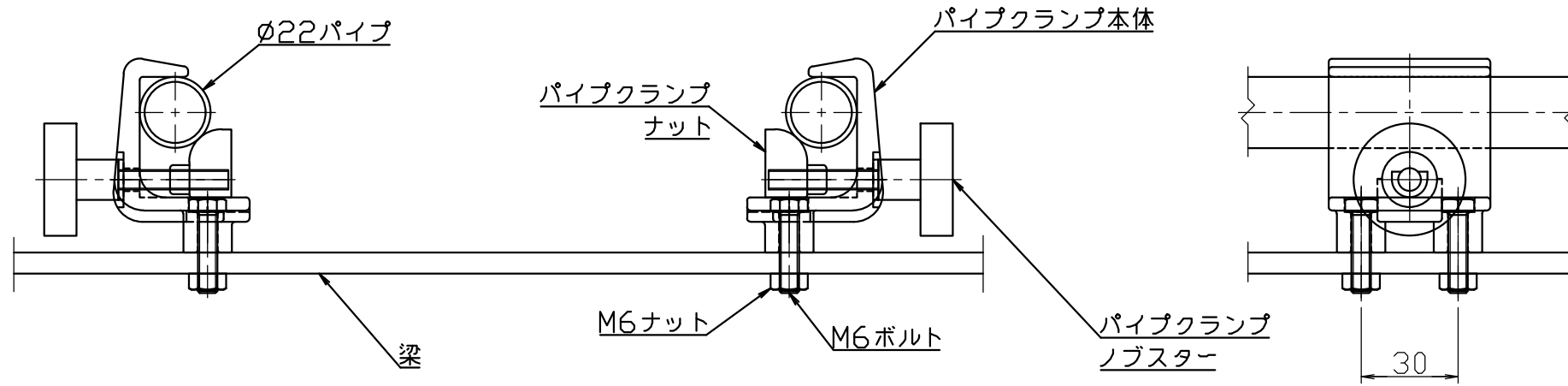

パイプクランプ本体に六角ナットを使用する場合例

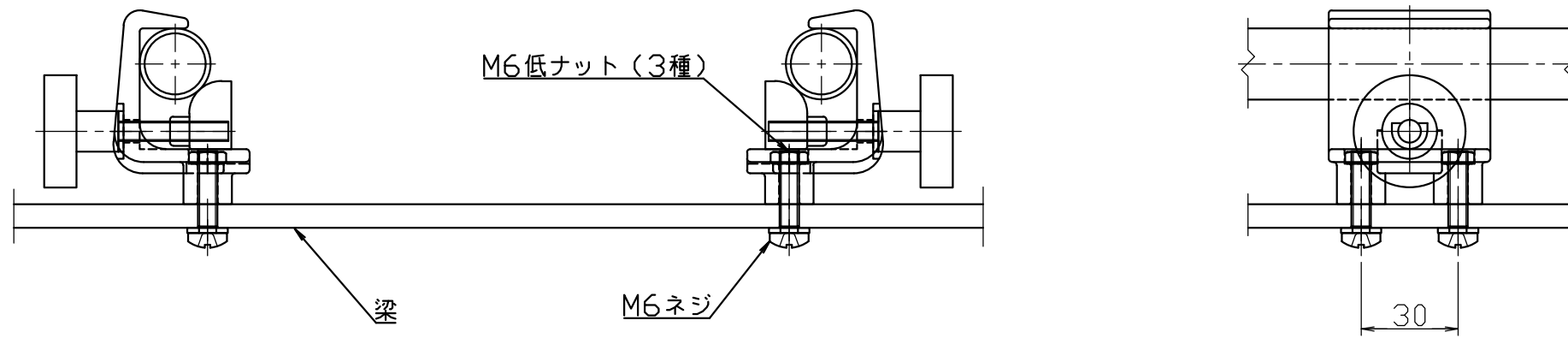

パイプクランプを単体で使用する例

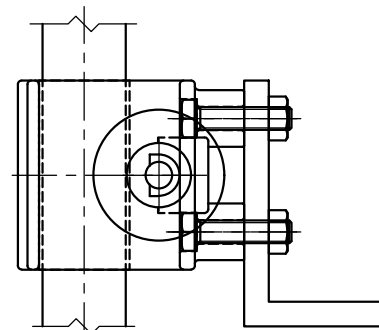
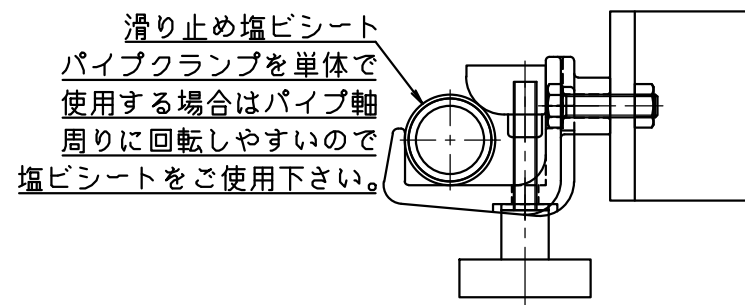

角パイプのクランプ例

角パイプの適応寸法は最大25×25です。確実にクランプされているか確認してからお使い下さい。

コ字内側角部にR1の角Rが在りますので角Rの無い角パイプの場合は付属の塩ビシートを14×50寸法に切断し挟んでお使い下さい。

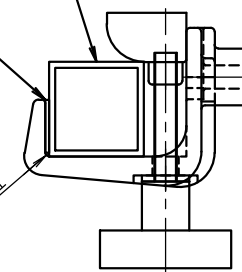

パイプクランプ使用例		材質	個数	摘要
部番	部品名称			
23年6月27日		尺1/2		
製図	設計	検図	承認	部名
	松島			機械名称
東京精機製作所				図番
				0011B